



# SAMOŤAHOVÉ HLAVICE- CAGI

TECHNICKÉ PODMIENKY

TPT 21-12



Rumanová 144, 951 37  
Slovenská Republika  
Tel.: 00421 / 37 / 6588391  
Fax.: 00421 / 37 / 6588390  
[www.technov.sk](http://www.technov.sk)  
technov@technov.sk

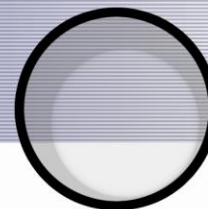

Tieto technické podmienky určujú veľkosti, vlastnosti, rozsah použitia a vyhotovenie výfukových hlavíc vyrábaných firmou TECHNOV s.r.o. a platia pre projektovanie, objednávanie, výrobu, preberanie, dodávku a používanie týchto výrobkov od 2.7.2012.

## 1. VŠEOBECNE

Samotáhová CAGI hlavica sa používa na odvod vzduchu z miestností so zvýšeným vývinom tepla alebo škodlivín. Osádza sa do strešných konštrukcií alebo do potrubia, kde sa predpokladá samočinné vetranie pôsobením rozdielov tlakov a vetra. Hlavica je navrhnutá na zabránenie proti zatekaniu dažďovej vody do potrubia. Hlavice nie sú vodotesné.

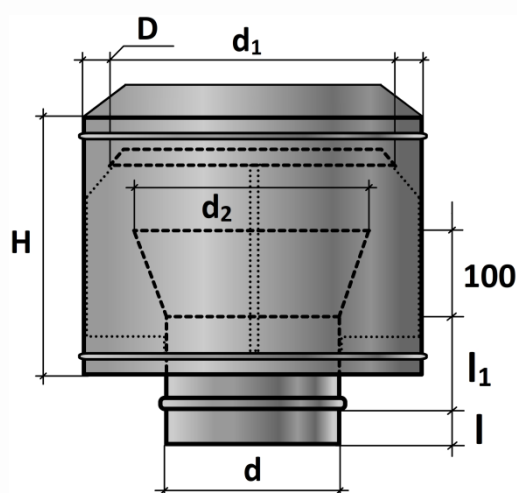

Obr. č. 11 CAGI- samotáhová hlavica

Tab. č. 7 Hlavné rozmery a hmotnosti samotáhových hlavíc CAGI

Menovitý priemer hlavice d (mm)	Priemer plášťa d1 (mm)	Výška hlavice H (mm)	Výška nadstavca H1 (mm)	Hmotnosť hlavice G (kg)
100	200	170	100	1,54
125	250	210		2,16
160	320	270		3,89
180	360	275		3,2
200	400	340		6,11
225	450	380		7,2
250	500	425	120	8,39
280	560	460		11,2
315	630	540		13,7
355	710	610		21,9
400	800	680		27,46
450	900	700		39,2
500	1000	720		43,97
560	900	850		63,7
630	1250	1070	150	80,55
710	1150	1220		105,3
800	1600	1360		130
900	1000	1530		178
1000	2000	1700		226
1250	2500	2120	200	339



## MATERIÁLOVÉ PREVEDENIE

Výfukové hlavice všetkých druhov sú vyrábané v nasledovných materiálových prevedeniach:

Štandardné prevedenie Zn- pozinkovaná oceľ , trieda DX51D Z275MAC .

Na požiadanie: Al- Hliník , TiZn- Titán zinok , Fe- „čierna“ oceľ tr. 11 373 , Cu- Meď , CRni- Nerezový materiál

## 2. SPÔSOB OBJEDNÁVANIA

V objednávke samoťahovej „cagi“ hlavice je potrebné uvádzať značenie hlavice, menovitý rozmer, materiálové vyhotovenie a počet objednaných kusov.

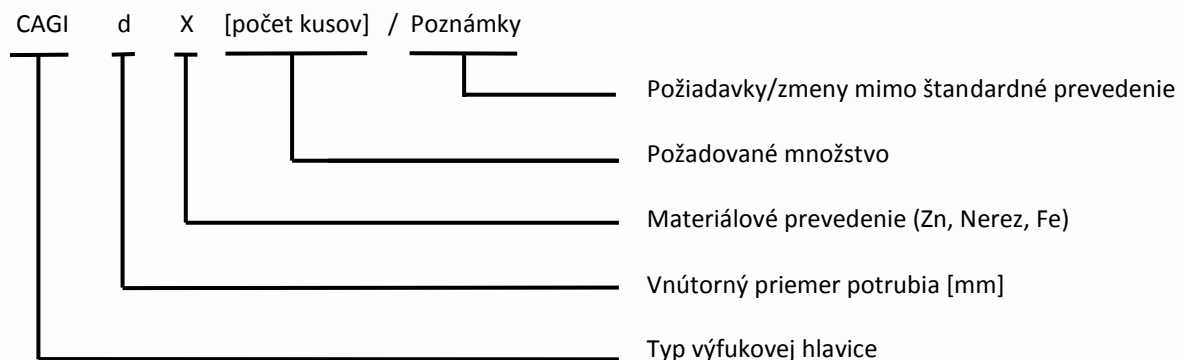

Príklad objednávky samoťahovej „cagi“ hlavice s priemerom d=200 mm, v zinkovom prevedení:

**CAGI d=200 ZN 1 ks**

## 2. KONTROLA, PREBERANIE A ZÁRUKA

Kontrola kvality výrobku prebieha kontinuálne od začatia výroby daného komponentu u výrobcu trojstupňovo, v zmysle platných vnútropodnikových predpisov. Kontrolu vykonávajú certifikované osoby znalé danej problematiky. Hotový výrobok je následne doručený na miesto podľa požiadaviek zákazníka. Spolu s dodacím listom je odovzdaný zákazníkovi po podpísaní dodacieho listu.

Výrobca poskytuje záruku na výrobok v zmysle platných predpisov na dobu počas 24 mesiacov od odovzdania výrobku. Výrobok musí byť udržiavaný v krytých a suchých priestoroch.

## 3. MONTÁŽ A SERVIS

Montáž hlavice spočíva v spojení nadstavca s koncovým potrubím alebo osadení pripojovacej príruby ku koncu potrubia a pripevnením pomocou samorezných skrutiek.

## 4. DODATOK

Všetky odchýlky od týchto technických podmienok je potrebné konzultovať s výrobcom. Výrobca si vyhradzuje právo na technickú inováciu a nie je povinný túto zmenu zákazníkom dopredu oznamovať.

Súvisiace dokumenty:

STN EN 1505 Vetrание budov. Kovové plechové potrubie a tvarové kusy štvorhranného prierezu.

STN EN 1506 Vetrание budov. Kovové plechové potrubie a tvarové kusy kruhového prierezu.